

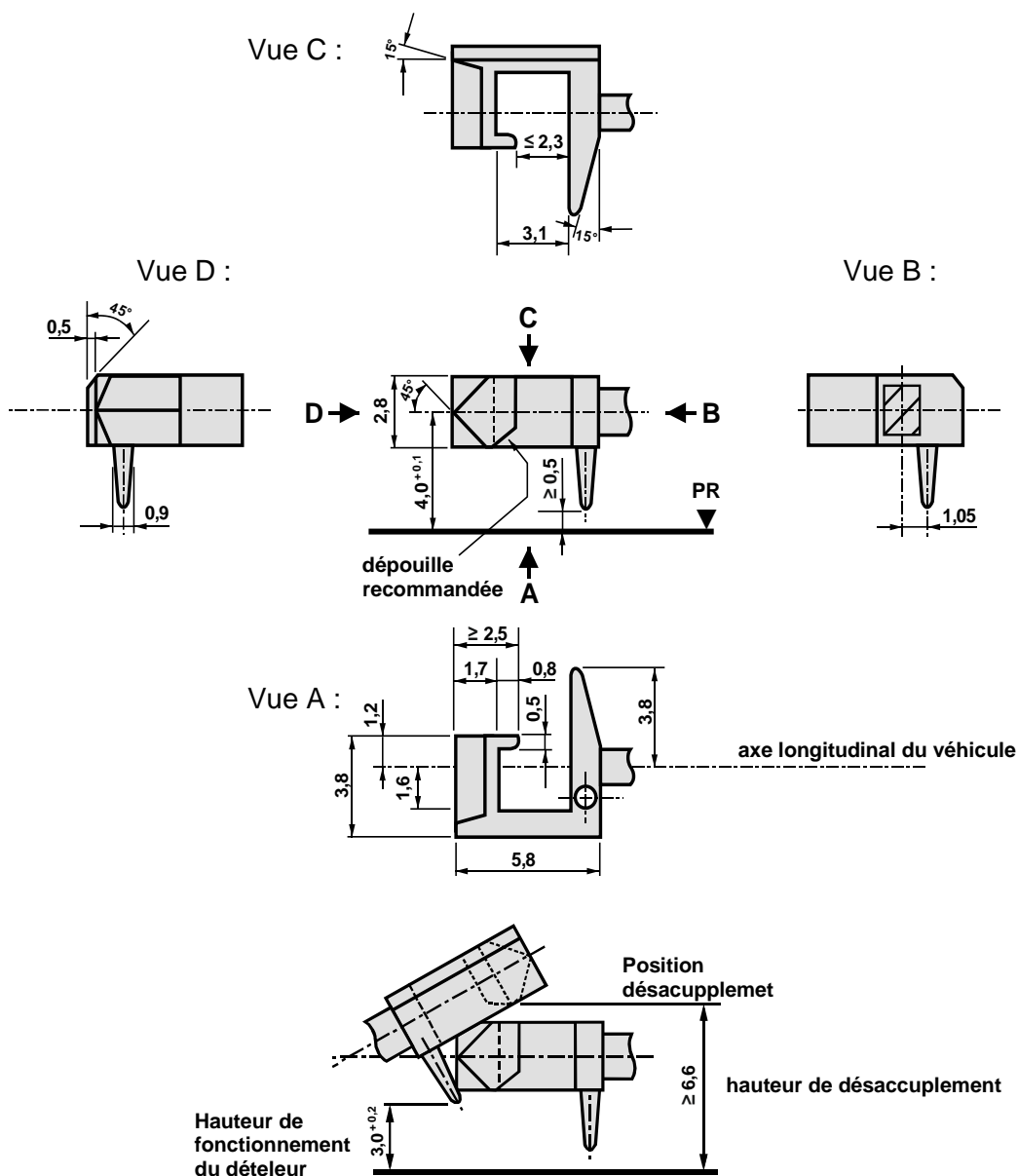

1. Description

La tête d'attelage doit pouvoir se mouvoir en hauteur et de gauche à droite, elle est rappelée automatiquement en position centrale. Les têtes d'attelage des deux véhicules sont identiques. La position accouplée constitue une liaison ferme et rigide.



2. Caractéristiques de fonctionnement

- Accouplement automatique lors de l'accostage des véhicules
- Le désaccouplement est réalisé lorsque seule une des têtes est soulevée, ceci est réalisé par un dispositif dételeur se trouvant dans l'axe de la voie et qui soulève le téton de la tête d'attelage.
- Possibilité de retirer un véhicule du train par simple soulèvement
- Le fonctionnement à "tampons joints" est possible si le boîtier est guidé cinématiquement selon la NEM 352.